

# 黒部市サッカー協会 30周年記念

## 第12回

## Kurobeカップ

## U9サッカー大会

[会場] 富山県黒部市 中ノ口緑地公園 芝生広場

[期日] 2024年6月29日(土)・30日(日)

[主催] 黒部市サッカー協会

[主管] 黒部市サッカー協会 4種 保護者連合

[協賛] ・(株)旅行企画 他数社

# 第12回 KurobeカップU9大会 要項

## 【主 旨】

黒部市、下新川地区の少年・少女、さらには富山県のサッカー普及活動に貢献すると同時に、県内外の優秀なチームと試合を行なうことで、技術の向上を図ると共に友情・親睦を深める。

【日 時】 2024年6月29日・2024年6月30日

【会 場】 黒部市中ノ口緑地公園芝生広場 (0765)-65-0551

【参加チーム】 全36チーム(別紙参照)

【参加費】1チーム 10,000円

## 【出場選手】

小学校3年生以下の選手で、8人制とする。(スポーツ保険に加入の事)

(サッカーを始めたばかりの4年生の出場を認める)

## 【開会式】

行いません。試合に間に合うようおこしください。

大会参加費等の受け付けは、本部にて6月29日(土)午前8時30分から行います。

また、代表者打ち合わせを6月29日(土)午前9時から行います。

遠方のチームで間に合わないチームは、到着後本部までお越しください。

## 【表彰式・閉会式】

2日目 各該当試合終了後、会場にて行います(該当チームのみ参加を願います)

## 【表彰対象】

### ◆Kurobe Cup トーナメント

優勝チームに優勝トロフィー(持ち回り)を授与する。

準優勝チームにトロフィー・3位チームに楯を授与する。

敢闘賞・努力賞チームに楯を授与する。

### ◆名水 Cup トーナメント

優勝・準優勝チームにトロフィー・3位 チームに楯を授与する。

敢闘賞・努力賞チームに楯を授与する。

### ◆温泉カップ

優勝チームにトロフィーを授与する

### ◆個人賞

KurobeCup トーナメント優勝チームより最優秀選手(1名、監督推薦)には大会MVPとしてトロフィーを授与する

各チーム1名優秀選手賞(受付時に渡す)を授与する。

## 【大会ルール】別紙(コート配置図)参照

## 【試合形式】

8人制 交代は自由

6月29日(土) 予選リーグ + フレンドリー

6月30日(日) 順位トーナメント 及び リーグ戦

## 【試合時間】

予選・順位トーナメント 共に 10分+3分+10分 とします。

## 【順位の決定方法】

予選リーグ(Aグループ~Fグループ)

6チームによる変則リーグにて行う 勝ち→3点、引き分け→1点、負け→0点

① 勝ち点と同じ場合、得失点差 ② それでも同じ場合、総得点

③ それでも同じ場合、当該チーム対戦成績

④ それでも同じ場合、代表者の抽選にて順位を決する。

### 【順位トーナメント及びリーグ戦】

Kurobeカップトーナメント 各グループ1位2位+各グループ3位中の4位迄

名水カップトーナメント 各グループ3位中の5・6位+各グループ4位・5位+各グループ6位中の1・2位

温泉カップ 各グループ6位中の3位～6位

順位トーナメント戦では、得点と同じ場合PK戦(各チーム代表選手3人、以後サドンデス)で勝敗を決する。

大会決勝戦のみ同点の場合12分(6分-1分-6分)の延長戦→PK戦(3人)

以後サドンデスにて勝敗を決する。

### 【審判について】

全試合2人制

帯同審判にて行う(決勝戦については本部にて行う)

予選・トーナメント共に両当該チームにて行い、対戦表左側が主審、主審は本部にてカードを受け取り、試合終了後本部に提出のこと

本部の審判割を守る(フレンドリーは当該チームで話し合い決定すること)

審判服着用が望ましいが選手と区別がつく服装は認める。

### 【その他】

試合球 4号球(本部で準備)

パークゴルフ場でボールを蹴らない(アップもしない)ください。

パークゴルフ場内にテントを設置しないでください。(保護者待機もしない事)

### 【注意事項】

- ・帯同指導者は、当該チームを掌握指導する責任ある指導者であること。
- ・参加選手は、健康であり、かつ保護者の同意を得ること。
- ・参加チームは障害保険(スポーツ安全障害保険)に必ず加入していること。
- ・大会参加の事実の責任の所在は 参加者の親権者にある。
- ・怪我・病気等には応急手当はいたしますが、当方では責任は持ちません。

(黒部市民病院 黒部市三日市1108-1 TEL0765-54-2211)

問合せ

黒部市サッカー協会4種委員(グランザスFC) 能登純平 TEL090-7086-8086

## 第12回KurobeカップU-9サッカー大会参加チーム

	地域・県	チーム名
1	石川県	デランテロFCジュニア
2	石川県	菊川FC Jr.
3	岐阜県	高山東FC
4	静岡県	聖隷Jr FC
5	長野県	長野FCガーフ
6	長野県	昭和
7	長野県	中野SSS
8	長野県	小布施SSS
9	新潟県	糸魚川FC U12
10	新潟県	春日SSS
11	新潟県	上川西JFC
12	新潟県	エスプリ長岡
13	高岡市	CAMPIONE
14	高岡市	CFエス <sup>レ</sup> リーニョ高岡
15	富山市	F C マルーン U - 1 2
16	富山市	スフィータ富山
17	富山市	富山中央F C
18	富山市	ブルーソックスJr
19	富山市	水橋FC
20	富山市	みなみF C
21	富山市	神通SC
22	富山市	鵜坂キッカーズ
23	富山市	富山新庄FC Jr
24	富山市	FC ALVA
25	富山市	FC CEREGO
26	富山市	蜷川SC
27	富山市	大久保SC
28	滑川市	J K キッズなめりかわ
29	滑川市	FC滑川
30	魚津市	住吉 S S S
31	魚津市	KSS.UOZU
32	魚津市	スペランザ
33	入善町	プリマヴェーラ入善Jr
34	黒部市	黒部中央SSS
35	黒部市	グランザス技
36	黒部市	グランザス心

# 第12回KurobeカップU-9サッカー大会 予選ブロック

## A グループ

	グランザス心	スベランザ	春日SSS	神通SC	聖隷Jr FC	FC ALVA	勝点	総得点	総失点	得失点	順位
グランザス心		A-1	A-7	A-4	A-11						
スベランザ	A-1		A-5	A-12		A-8					
春日SSS	A-7	A-5			A-3	A-10					
神通SC	A-4	A-12			A-9	A-2					
聖隷Jr FC	A-11		A-3	A-9		A-6					
FC ALVA		A-8	A-10	A-2	A-6						

## B グループ

	住吉SSS	水橋FC	菊川FC Jr.	OFエスベリニョ高岡	昭和	みなみFC	勝点	総得点	総失点	得失点	順位
住吉SSS		B-1	B-7	B-4	B-11						
水橋FC	B-1		B-5	B-12		B-8					
菊川FC Jr.	B-7	B-5			B-3	B-10					
OFエスベリニョ高岡	B-4	B-12			B-9	B-2					
昭和	B-11		B-3	B-9		B-6					
みなみFC		B-8	B-10	B-2	B-6						

## C グループ

	プリマヴェーラ入替Jr	JKキッズなめりかわ	糸魚川FC U12	ブルーソックスJr	長野FCガーフ	FC CEREGO	勝点	総得点	総失点	得失点	順位
プリマヴェーラ入替Jr		C-1	C-7	C-4	C-11						
JKキッズなめりかわ	C-1		C-5	C-12		C-8					
糸魚川FC U12	C-7	C-5			C-3	C-10					
ブルーソックスJr	C-4	C-12			C-9	C-2					
長野FCガーフ	C-11		C-3	C-9		C-6					
FC CEREGO		C-8	C-10	C-2	C-6						

# 第12回KurobeカップU-9サッカー大会 予選ブロック

## D グループ

	黒部中央SSS	富山中央FC	小布施SSS	輪坂キッカーズ	高山東FC	スフィーダ富山	勝点	総得点	総失点	得失点	順位
黒部中央SSS		D-1	D-7	D-4	D-11						
富山中央FC	D-1		D-5	D-12		D-8					
小布施SSS	D-7	D-5			D-3	D-10					
輪坂キッカーズ	D-4	D-12			D-9	D-2					
高山東FC	D-11		D-3	D-9		D-6					
スフィーダ富山		D-8	D-10	D-2	D-6						

## E グループ

	KSS.UOZU	富山新庄FC Jr	デランテロFCジュニア	CAMPIONE	エスプリ長岡	徳川SC	勝点	総得点	総失点	得失点	順位
KSS.UOZU		E-1	E-7	E-4	E-11						
富山新庄FC Jr	E-1		E-5	E-12		E-8					
デランテロFCジュニア	E-7	E-5			E-3	E-10					
CAMPIONE	E-4	E-12			E-9	E-2					
エスプリ長岡	E-11		E-3	E-9		E-6					
徳川SC		E-8	E-10	E-2	E-6						

## F グループ

	グランザス技	FCマルーンU-12	中野SSS	FC清川	上川西JFC	大久保SC	勝点	総得点	総失点	得失点	順位
グランザス技		F-1	F-7	F-4	F-11						
FCマルーンU-12	F-1		F-5	F-12		F-8					
中野SSS	F-7	F-5			F-3	F-10					
FC清川	F-4	F-12			F-9	F-2					
上川西JFC	F-11		F-3	F-9		F-6					
大久保SC		F-8	F-10	F-2	F-6						

# 第12回KurobeカップU-9サッカー大会 予選

期日 2024年6月29日(土)  
 会場 黒部市 中の口緑地公園芝生広場

( 10+3+10 )		Aコート60×40		8人制		Bコート60×40		8人制		
時間	番号	対	戦	主審	副審	番号	対	戦	主審	副審
9:00~9:23	A-1	グランザス心	スペランザ	当	該	B-1	住吉SSS	水橋FC	当	該
		—	—				—	—		
9:30~9:53	A-2	FC ALVA	神通SC	当	該	B-2	みなみFC	OFIスタジアム高岡	当	該
		—	—				—	—		
10:00~10:23	A-3	春日SSS	聖隷Jr FC	当	該	B-3	菊川FC Jr.	昭和	当	該
		—	—				—	—		
10:30~10:53	A-4	神通SC	グランザス心	当	該	B-4	OFIスタジアム高岡	住吉SSS	当	該
		—	—				—	—		
11:00~11:23	A-5	スペランザ	春日SSS	当	該	B-5	水橋FC	菊川FC Jr.	当	該
		—	—				—	—		
11:30~11:53	A-6	聖隷Jr FC	FC ALVA	当	該	B-6	昭和	みなみFC	当	該
		—	—				—	—		
12:00~12:23	A-7	グランザス心	春日SSS	当	該	B-7	住吉SSS	菊川FC Jr.	当	該
		—	—				—	—		
12:30~12:53	A-8	FC ALVA	スペランザ	当	該	B-8	みなみFC	水橋FC	当	該
		—	—				—	—		
13:00~13:23	A-9	神通SC	聖隷Jr FC	当	該	B-9	OFIスタジアム高岡	昭和	当	該
		—	—				—	—		
14:00~14:23	A-10	春日SSS	FC ALVA	当	該	B-10	菊川FC Jr.	みなみFC	当	該
		—	—				—	—		
14:30~14:53	A-11	聖隷Jr FC	グランザス心	当	該	B-11	昭和	住吉SSS	当	該
		—	—				—	—		
15:00~15:23	A-12	スペランザ	神通SC	当	該	B-12	水橋FC	OFIスタジアム高岡	当	該
		—	—				—	—		
		{	—	}			{	—	}	
		{	—	}			{	—	}	
		{	—	}			{	—	}	

審判: 全ての試合を当該とします。ホームチームが主審、アウェイチームが副審。  
 主審は審判カードを本部で受け取り、記録後本部へ提出の事!!  
 17時まではフレンドリー可です。

# 第12回KurobeカップU-9サッカー大会 予選

期日 2024年6月29日(土)  
 会場 黒部市 中の口緑地公園芝生広場

( 10+3+10 )		Cコート60×40		8人制		Dコート60×40		8人制		
時間	番号	対	戦	主審	副審	番号	対	戦	主審	副審
9:00~9:23	C-1	プリマヴェール入部 <small>ト</small>	JKキッズなみりかわ	当該	当該	D-1	黒部中央SSS	富山中央FC	当該	当該
		—	—				—	—		
9:30~9:53	C-2	FC CEREGO	ブルーソックス <small>ト</small>	当該	当該	D-2	スフィーダ富山	鶴坂キッカーズ	当該	当該
		—	—				—	—		
10:00~10:23	C-3	糸魚川FC U12	長野FCガーフ	当該	当該	D-3	小布施SSS	高山東FC	当該	当該
		—	—				—	—		
10:30~10:53	C-4	ブルーソックス <small>ト</small>	プリマヴェール入部 <small>ト</small>	当該	当該	D-4	鶴坂キッカーズ	黒部中央SSS	当該	当該
		—	—				—	—		
11:00~11:23	C-5	JKキッズなみりかわ	糸魚川FC U12	当該	当該	D-5	富山中央FC	小布施SSS	当該	当該
		—	—				—	—		
11:30~11:53	C-6	長野FCガーフ	FC CEREGO	当該	当該	D-6	高山東FC	スフィーダ富山	当該	当該
		—	—				—	—		
12:00~12:23	C-7	プリマヴェール入部 <small>ト</small>	糸魚川FC U12	当該	当該	D-7	黒部中央SSS	小布施SSS	当該	当該
		—	—				—	—		
12:30~12:53	C-8	FC CEREGO	JKキッズなみりかわ	当該	当該	D-8	スフィーダ富山	富山中央FC	当該	当該
		—	—				—	—		
13:00~13:23	C-9	ブルーソックス <small>ト</small>	長野FCガーフ	当該	当該	D-9	鶴坂キッカーズ	高山東FC	当該	当該
		—	—				—	—		
14:00~14:23	C-10	糸魚川FC U12	FC CEREGO	当該	当該	D-10	小布施SSS	スフィーダ富山	当該	当該
		—	—				—	—		
14:30~14:53	C-11	長野FCガーフ	プリマヴェール入部 <small>ト</small>	当該	当該	D-11	高山東FC	黒部中央SSS	当該	当該
		—	—				—	—		
15:00~15:23	C-12	JKキッズなみりかわ	ブルーソックス <small>ト</small>	当該	当該	D-12	富山中央FC	鶴坂キッカーズ	当該	当該
		—	—				—	—		
		{ — }	{ — }				{ — }	{ — }		
		{ — }	{ — }				{ — }	{ — }		
		{ — }	{ — }				{ — }	{ — }		

審判: 全ての試合を当該とします。ホームチームが主審、アウェイチームが副審。  
 主審は審判カードを本部で受け取り、記録後本部へ提出の事！！  
 17時まではフレンドリー可です。



# 第12回KurobeカップU-9サッカー大会 予選

期日 2024年6月29日(土)  
会場 黒部市 中の口緑地公園芝生広場

( 10+3+10 )		Eコート60×40		8人制		Fコート60×40		8人制		
時間	番号	対	職	主審	副審	番号	対	職	主審	副審
9:00~9:23	E-1	KSS.UOZU	富山新庄FC Jr	当該	当該	F-1	グランザス技	FCマルーンU-12	当該	当該
		—	—				—	—		
9:30~9:53	E-2	蟻川SC	CAMPIONE	当該	当該	F-2	大久保SC	FC清川	当該	当該
		—	—				—	—		
10:00~10:23	E-3	グランテロフジュニア	エスプリ長岡	当該	当該	F-3	中野SSS	上川西JFC	当該	当該
		—	—				—	—		
10:30~10:53	E-4	CAMPIONE	KSS.UOZU	当該	当該	F-4	FC清川	グランザス技	当該	当該
		—	—				—	—		
11:00~11:23	E-5	富山新庄FC Jr	グランテロフジュニア	当該	当該	F-5	FCマルーンU-12	中野SSS	当該	当該
		—	—				—	—		
11:30~11:53	E-6	エスプリ長岡	蟻川SC	当該	当該	F-6	上川西JFC	大久保SC	当該	当該
		—	—				—	—		
12:00~12:23	E-7	KSS.UOZU	グランテロフジュニア	当該	当該	F-7	グランザス技	中野SSS	当該	当該
		—	—				—	—		
12:30~12:53	E-8	蟻川SC	富山新庄FC Jr	当該	当該	F-8	大久保SC	FCマルーンU-12	当該	当該
		—	—				—	—		
13:00~13:23	E-9	CAMPIONE	エスプリ長岡	当該	当該	F-9	FC清川	上川西JFC	当該	当該
		—	—				—	—		
14:00~14:23	E-10	グランテロフジュニア	蟻川SC	当該	当該	F-10	中野SSS	大久保SC	当該	当該
		—	—				—	—		
14:30~14:53	E-11	エスプリ長岡	KSS.UOZU	当該	当該	F-11	上川西JFC	グランザス技	当該	当該
		—	—				—	—		
15:00~15:23	E-12	富山新庄FC Jr	CAMPIONE	当該	当該	F-12	FCマルーンU-12	FC清川	当該	当該
		—	—				—	—		
		{ — }					{ — }			
		{ — }					{ — }			
		{ — }					{ — }			

審判: 全ての試合を当該とします。ホームチームが主審、アウェイチームが副審。  
主審は審判カードを本部で受け取り、記録後本部へ提出の事!!  
17時までではフレンドリー可です。

# 第12回KurobeカップU-9サッカー大会 トーナメント

期日 2024年6月30日(日)  
 会場 黒部市 中の口緑地公園芝生広場

( 10+3+10 )		Aコート60×40			Bコート60×40					
		8人制			8人制					
時間	番号	対	戦	主審	副審	番号	対	戦	主審	副審
8:30~	①	—	—	当該	当該	②	—	—	当該	当該
9:00~	A-1	6位の3位	6位の4位	当該	当該	B-1	3位の5位	6位の1位	当該	当該
9:30~	A-2	6位の5位	6位の6位	当該	当該	B-2	C-5位	D-4位	当該	当該
10:00~	A-3	3位の4位	B-1位	当該	当該	B-3	B-2位	F-2位	当該	当該
10:30~	A-4	6位の4位	6位の5位	当該	当該	B-4	E-2の負け	F-2の負け	当該	当該
11:00~	A-5	6位の6位	6位の3位	当該	当該	B-5	F-3の負け	A-3の負け	当該	当該
11:30~	A-6	A-3の勝ち	F-3の勝ち	当該	当該	B-6	D-1の勝ち	E-1の勝ち	当該	当該
12:00~	A-7	6位の4位	6位の6位	当該	当該	B-7	E-4の勝ち	F-4の勝ち	当該	当該
12:30~	A-8	6位の3位	6位の5位	当該	当該	B-8	D-5の負け	B-5の負け	当該	当該
13:00~	A-9	E-6の勝ち	B-6の勝ち	当該	当該	B-9	F-5の勝ち	E-5の勝ち	当該	当該
13:30~	A-10	D-7の負け	E-7の負け	当該	当該	B-10	C-7の負け	D-8の負け	当該	当該
14:00~	A-11	D-9の負け	E-9の負け	当該	当該	B-11	F-7の勝ち	B-8の勝ち	当該	当該
14:30~	A-12	E-8の勝ち	B-7の勝ち	当該	当該	B-12	E-8の負け	B-7の負け	当該	当該
		{	—	}			{	—	}	
		{	—	}			{	—	}	

審判:全ての試合を当該とします。ホームチームが主審、アウェイチームが副審。  
 主審は審判カードを本部で受け取り、記録後本部へ提出の事！！

# 第12回KurobeカップU-9サッカー大会 トーナメント

期日 2024年6月30日(日)  
 会場 黒部市 中の口緑地公園芝生広場

( 10+3+10 )		Cコート60×40		8人制		Dコート60×40		8人制		
時間	番号	対 戦		主審	副審	番号	対 戦		主審	副審
8:30~	③	-		当該	当該	④	-		当該	当該
9:00~	C-1	A-5位	C-4位	当該	当該	D-1	E-5位	B-4位	当該	当該
9:30~	C-2	D-5位	A-4位	当該	当該	D-2	F-5位	3位の6位	当該	当該
10:00~	C-3	E-1位	3位の3位	当該	当該	D-3	3位の1位	D-1位	当該	当該
10:30~	C-4	B-1の負け	C-1の負け	当該	当該	D-4	D-1の負け	E-1の負け	当該	当該
11:00~	C-5	B-3の負け	C-3の負け	当該	当該	D-5	D-3の負け	E-3の負け	当該	当該
11:30~	C-6	F-1の勝ち	B-2の勝ち	当該	当該	D-6	C-2の勝ち	D-2の勝ち	当該	当該
12:00~	C-7	F-5の負け	E-5の負け	当該	当該	D-7	C-4の負け	D-4の負け	当該	当該
12:30~	C-8	E-6の負け	B-6の負け	当該	当該	D-8	F-6の負け	A-6の負け	当該	当該
13:00~	C-9	F-6の勝ち	A-6の勝ち	当該	当該	D-9	B-4の勝ち	C-5の勝ち	当該	当該
13:30~	C-10	C-8の勝ち	F-8の勝ち	当該	当該	D-10	C-8の負け	F-8の負け	当該	当該
14:00~	C-11	A-9の負け	F-9の負け	当該	当該	D-11	D-9の勝ち	E-9の勝ち	当該	当該
14:30~	C-12	A-9の勝ち	F-9の勝ち	当該	当該	D-12			当該	当該
		{ - }					{ - }			
		{ - }					{ - }			

審判:全ての試合を当該とします。ホームチームが主審、アウェイチームが副審。  
 主審は審判カードを本部で受け取り、記録後本部へ提出の事！！

# 第12回KurobeカップU-9サッカー大会 トーナメント

期日 2024年6月30日(日)  
 会場 黒部市 中の口緑地公園芝生広場

( 10+3+10 )		Eコート60×40			Fコート60×40			8人制		
時間	番号	対 戦		主審	副審	番号	対 戦		主審	副審
8:30~	⑤	-		当該	当該	⑥	-		当該	当該
9:00~	E-1	B-5位	E-4位	当該	当該	F-1	F-4位	6位の2位	当該	当該
9:30~	E-2	A-1位	3位の2位	当該	当該	F-2	C-1位	D-2位	当該	当該
10:00~	E-3	C-2位	A-2位	当該	当該	F-3	E-2位	F-1位	当該	当該
10:30~	E-4	F-1の負け	B-2の負け	当該	当該	F-4	C-2の負け	D-2の負け	当該	当該
11:00~	E-5	B-3の勝ち	C-3の勝ち	当該	当該	F-5	E-2の勝ち	F-2の勝ち	当該	当該
11:30~	E-6	B-1の勝ち	C-1の勝ち	当該	当該	F-6	D-3の勝ち	E-3の勝ち	当該	当該
12:00~	E-7	E-4の負け	F-4の負け	当該	当該	F-7	B-4の負け	C-5の負け	当該	当該
12:30~	E-8	C-4の勝ち	D-4の勝ち	当該	当該	F-8	C-6の負け	D-6の負け	当該	当該
13:00~	E-9	D-5の勝ち	B-5の勝ち	当該	当該	F-9	C-6の勝ち	D-6の勝ち	当該	当該
13:30~	E-10	F-7の負け	B-8の負け	当該	当該	F-10	D-7の勝ち	E-7の勝ち	当該	当該
14:00~	E-11	B-9の負け	C-9の負け	当該	当該	F-11	C-7の勝ち	D-8の勝ち	当該	当該
14:30~	E-12	-				F-12	B-9の勝ち	C-9の勝ち	本部	本部
		[ - ]					[ - ]			
		[ - ]					[ - ]			

審判:全ての試合を当該とします。ホームチームが主審、アウェイチームが副審。  
 主審は審判カードを本部で受け取り、記録後本部へ提出の事！！

# 第12回KurobeカップU-9サッカー大会 Kurobeカップトーナメント

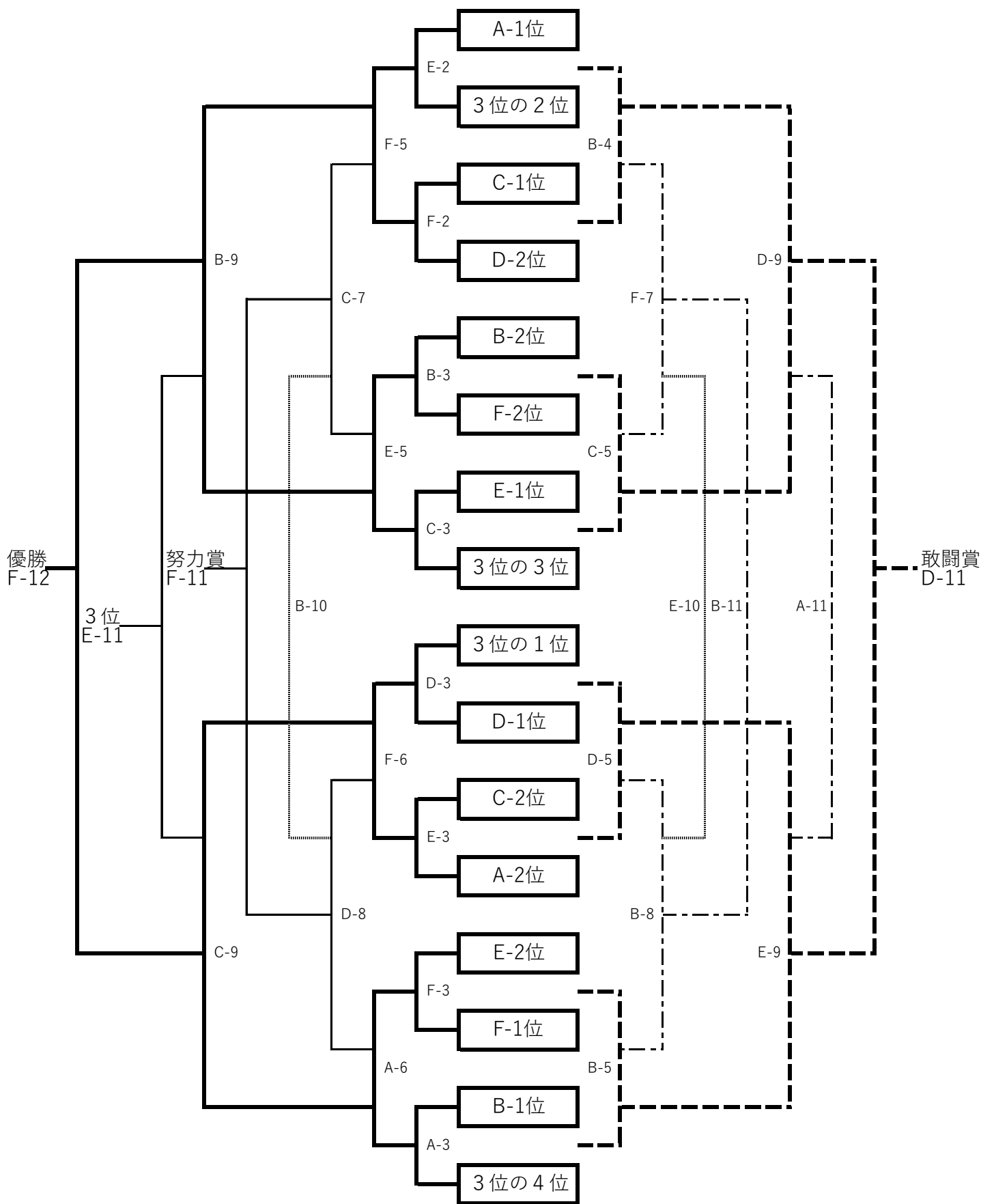

# 第12回KurobeカップU-9サッカー大会 名水カップトーナメント

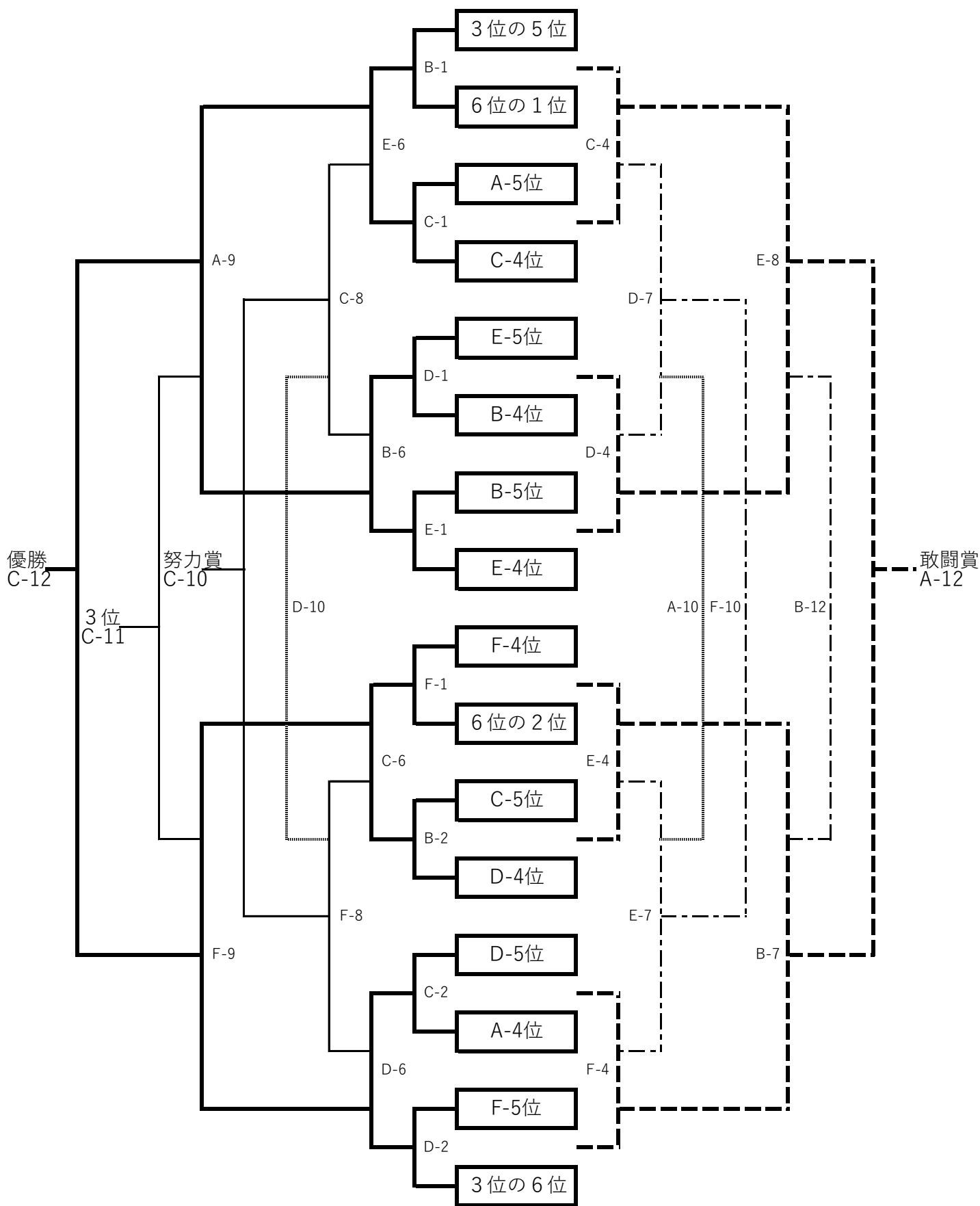

第12回KurobeカップU-9サッカー大会 温泉リーグ

	6位の3位	6位の4位	6位の5位	6位の6位	勝点	総得点	総失点	得失点	順位
6位の3位		A-1	A-8	A-5					
6位の4位	A-1		A-4	A-7					
6位の5位	A-8	A-4		A-2					
6位の6位	A-5	A-7	A-2						

# コート配置図

黒 部 川

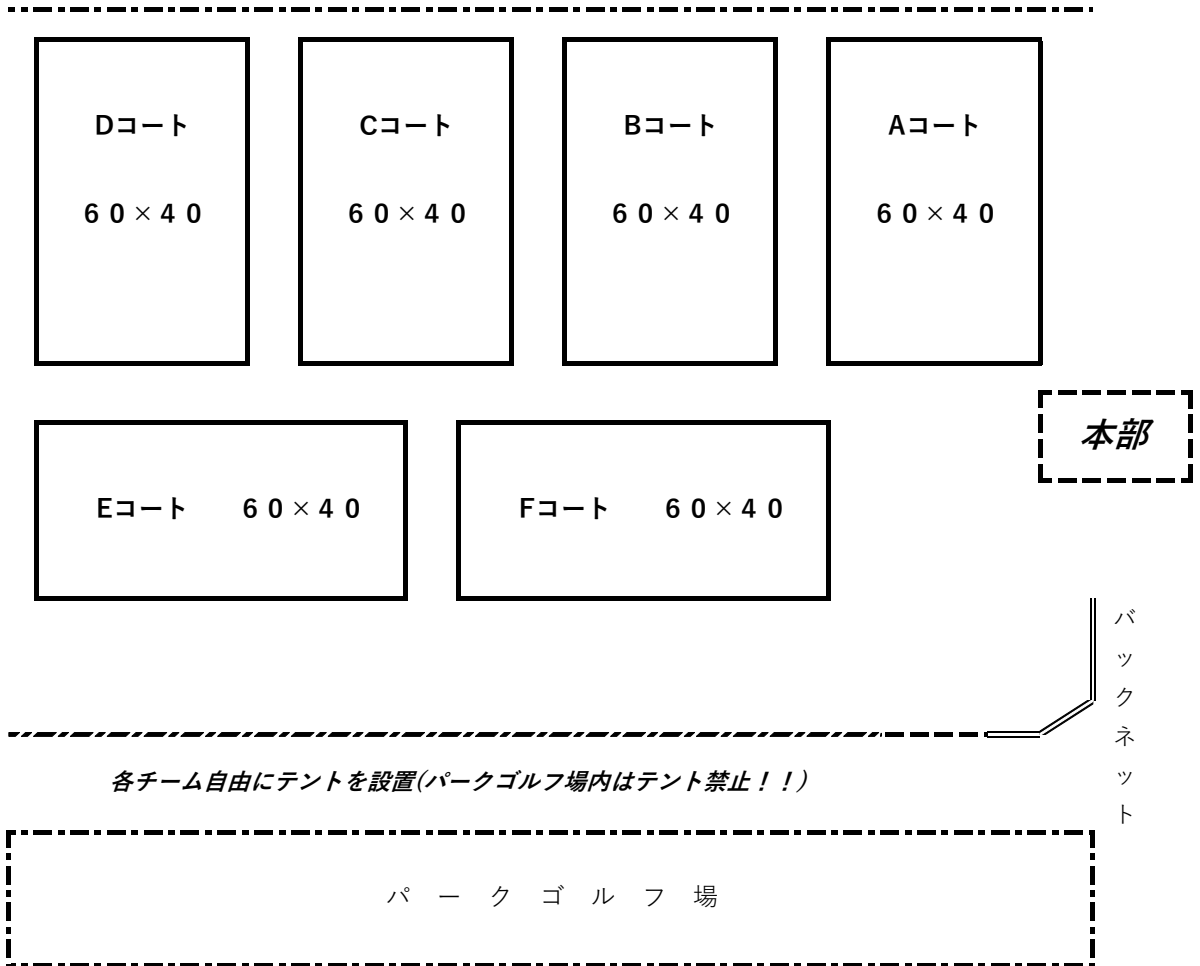

各チーム自由にテントを設置(パークゴルフ場内はテント禁止!!)

パ ー ク ゴ ル フ 場

本部

バ  
ッ  
ク  
ネ  
ッ  
ト



# 会場案内図

